

rainbow[®]
POWERNOZZLE[™]

KÄYTTÖOAS

Tärkeät Turvallisuusohjeet



TÄMÄ SYMBOLI MERKITSEE 'VAROITUSTA': Kun käytetään sähkölaitetta, tavallisia varotoimia täytyy noudattaa, sekä seuraavia:



**TÄMÄ SYMBOLI MERKITSEE 'OLE HYVÄ JA LUE
KAIKKI OHJEET ENNEN LAITTEEN KÄYTTÖÄ.'**

1. Käytä vain ohjekirjassa mainitulla tavalla. Käytä vain RHCS19 Rainbow -mallin kanssa.
2. Vältäaksesi sähköiskujen riskiä käytä vain sisällä.
3. Vältäaksesi tulipalojen riskiä älä imuroi palavia tai savuavia esineitä, kuten tupakoita, tulitikkuja tai kuumaa tuhkaa.
4. Vältäaksesi sähköiskuja älä käsittele pistoketta tai voimasuutinta märillä käsillä.
5. Vältäaksesi vahinkoja älä laita esineitä aukkoihin. Älä käytä jos aukot ovat tukossa; pidä vapaana pölyltä, nukalta, hiuksilta tai muulta, joka saattaa vähentää ilmavirtaa.
6. Vältäaksesi vahinkoja pidä hiukset, löysät vaatteet, sormet ja muut kehon osat pois aukoista ja liikkuvista osista.
7. Vältäaksesi sähköiskujen riskiä - käytä vain kuivaan imurointiin. Älä käytä voimasuutinta ulkona tai märillä alustoilla.
8. Vältäaksesi vahinkoja liikkuvista osista irrota laite virtalähteestä ennen puhdistusta tai huoltoa.
9. Tässä voimasuuttimessa on tuplaeristys. Käytä vain identtisiä varaosia. Katso ohjeet tuplaeristettyjen laitteiden huoltoon.
10. Tuplaeristetty laite on merkitty yhdellä tai useammalla seuraavista: sanat "TUPLAERISTYS" tai "TUPLAERISTETTY", tai tuplaeristuksen symboli (neliö nelion sisällä).
 Tuplaeristetystä laitteesta on kaksi eristysjärjestelmää maadoituksen sijaan. Maadoitusmekanismia ei tarvita tuplaeristetystä laitteesta, eikä maadoitusta saa lisätä laitteen maadoittamiseen. Tuplaeristetyn laitteen huolto vaatii äärimmäistä huolellisuutta ja tietoa laitteesta, ja sen pitää tehdä vain pätevä henkilö. Varaosat tuplaeristettyyn laitteeseen täytyy olla samanlaisia kuin korvatut osat.
11. Vältäaksesi tulipalojen riskiä älä käytä syttyvien nesteiden, kuten bensiinin, poimimiseen tai käyttöön alueilla, missä niitä saattaa olla.
12. Rainbowia voi käyttää yli 8-vuotiaat lapset ja henkilöt, joilla on vähentyneet fyysiset, aistilliset tai henkiset kyvyt, tai kokemuksen ja tiedon puutetta, jos heille annetaan valvontaa ja ohjeita Rainbowin turvalliseen käyttöön, ja jos he ymmärtävät laitteen käyttöön liittyvät vaarat. Lapsia täytyy valvoa varmistamaan, etteivät he leiki Rainbowilla. Puhdistamista ja käyttäjahuoltoa ei saa tehdä lapsen toimesta ilman valvontaa.
13. Käytä voimasuutinta vain kuivaan poimimiseen. Älä käytä ulkona tai märillä alustoilla.
14. Älä koskaan poimi kovia tai teräviä esineitä voimasuuttimella. Esineet kuten nastat, hiuspinnit, neulat, väriliidut ja kynät saattavat aiheuttaa vahinkoa harjan rullaan tai hihnaan.
15. Varmista aina, että Rainbow on irroitettu pistokkeesta ennen voimasuuttimen liittämistä.
16. Älä voitele moottoria. Moottori on pysyvästi voideltu ja tiivistetty.
17. Konsultoi lattiavalmistajaa ennen voimasuuttimen käyttöä paljalla kovalla alustalla. Testaa voimasuutinta huomaamattomassa paikassa varmistaaksesi, että lattia ei vahingoitu käytössä.
18. Voimasuutinta EI saa käyttää lakatuilla tai kiillotetuilla kovilla latioilla. Lisäksi, kun voimasuutinta KULJETETAAN lakatuilla tai kiillotetuilla kovilla latioilla, voimasuutin EI saa olla päällä JA sauvojen täytyy olla yläasennossa lukittuna JA voimasuutin käännetty taakse takarenkaiden päälle kuljetuksessa lakatuilla tai kiillotetuilla kovilla latioilla.

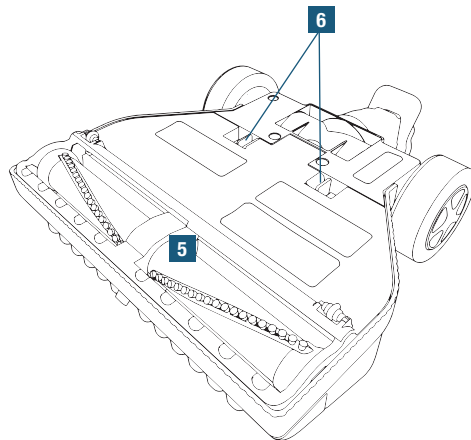
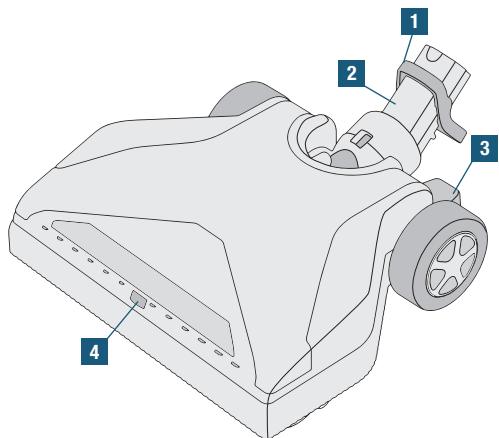

1. Jalkavapautus
2. Kääntövarsi
3. Pystylukon avauspoljin
4. Ilmavirtaventtiili
5. Harjarulla
6. Pohjalevyn irrottamisläpät

Ota yhteyttä valtuutettuihin
Rainbow-myyjiin
voimasuuttimen varaosiin
ja muihin osiin.

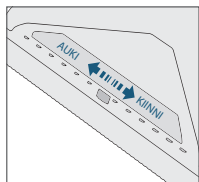

Ilmavirtaventtiili

Voimasuuttimessa on mahdollisuus hallita ilmavirran määrää. **Hellävaraisille alustoille, kuten kokolattiamatoille, mikrokuitumatoille ja patjoille, voimasuuttimen käyttö ilmaventtiili AVUKI asennossa.** Kaikkeen muuhun käyttöön käytä voimasuutinta ilmaventtiili **KIINNI** asennossa.

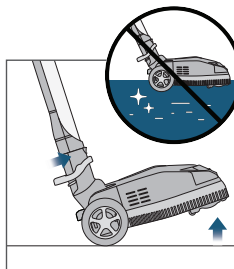

Lakattu Tai Kiillotettu Kova Alusta

VAROITUS: VOIMASUUTINTA EI SAA KÄYTTÄÄ LAKATULLA TAI KIILLOTETULLA KOVALLA LATTIALLA.

Lisäksi, kun voimasuutinta KULJETETAAN lakatuilla tai kiillotetuilla kovilla latioilla, voimasuutin EI saa olla päällä JA sauvojen täytyy olla yläasennossa lukittuna JA voimasuutin käännetty taakse takarenkaiden päälle kuljetuksessa lakatuilla tai kiillotetuilla kovilla latioilla.

Vianmääritysopas

Tämä Rainbow-laite on testattu ja tarkastettu perusteellisesti. Jos vähäinen ongelma ilmenee, seuraavat vianmääritysohjeet voivat auttaa tunnistamaan ja korjaamaan ongelman. Jos et onnistu korjaamaan ongelmaa, ota yhteyttä valtuutettuun Rainbow -jälleenmyyjään huolto varten. Kaikki toimenpiteet, joita ei ole listattu alla, tulee tehdä valtuutetun Rainbow -jälleenmyyjän tai huoltokeskuksen toimesta.

⚠ VAROITUS: Irrota virtalähde ennen laitteen huoltotoimenpiteitä. Jos näin ei tehdä, seurauksena voi olla sähköisku tai henkilövahinko.

ONGELMAA	MAHDOLLINEN SYY	MAHDOLLINEN RATKAISU
Voimasuuttimen moottori ei pyöri.	Kahvanliipaisin ei ole pohjassa.	Purista kahvan liipasinta.
	Sauvat eivät ole kiinni.	Varmista, että sauvat ovat yhdistetty.
	Sauvat eivät ole yhteydessä.	Varmista, että sauvat ovat paikallaan.
	Automaattinen moottorin tappokatkaisin on laukaistu.	Sulje Rainbow. Odota 30 sekuntia. Käynnistä Rainbow uudelleen.
Voimasuuttimen moottori pyörii, mutta harja ei pyöri.	Hajonnut hihna.	Katkaise virta; Poista pohjalevy; Varmista, että harjat pyörivät vapaasti; Vaihda hihna.
Voimasuutin on pysähtynyt, eikä sitä voi pyörittää käsin.	Esine jumissa harjatilassa.	Katkaise virta; Poista pohjalevy; Poista vierasesine; Varmista, että harjat pyörivät vapaasti.
	Kulunut laakeri.	Ota yhteyttä valtuutettuun Rainbow -jälleenmyyjään tai huoltokeskukseen uutta harjarullaa varten.
Voimasuutin ei poimi esineitä hyvin.	Tukkiutunut iJos näin ei tapahdu, seurauksena voi olla sähköisku tai henkilövahinko.Imaväylä.	Katkaise virta; Poista pohjalevy; Puhdista ilmaväylä kokonaan.
	Tukkiutuneet sauvat tai letku.	Katkaise virta; Poista tukkeuma; Kytke Rainbowhin; Varmista, että ilma virtaa letkussa vapaasti.
	Harjakset eivät kosketa mattoa.	Varmista, että pohjalevy on täysin paikallaan ennen lukitsemista; Vaihda harja, jos harjakset ovat liian lyhyitä.

Voimasuuttimen™ Asentaminen Ja Käyttö

Asentaminen

1. **Ennen voimasuuttimen käyttöä lue Rainbow -pikaopas Rainbown valmistamiseen.**
2. Asenna alasauvan urospuoli voimasuuttimen päällä olevaan aukkoon. Paina alas, kunnes lukko napsahtaa.

Käyttö

3. Kytke Rainbow pistorasiaan:
4. Paina virtanäppäintä. Rainbow kytkeytyy päälle nopeimmalla nopeudella.
5. Vapauttaaksesi laitteen yläasennosta paina vasemmalla jalalla pystylukon avauspoljinta alas. Vedä sen jälkeen taakse.
6. Käynnistäaksesi voimasuuttimen purista kahvan liipaisinta. Vapauta liipaisin sammuttaaksesi voimasuuttimen.
7. Ohjaa voimasuutinta edestakaisin maton päällä vapailla ja keveillä vedoilla. Anna voimasuuttimen ja Rainbown tehdä työ.
8. Lukitaksesi voimasuuttimen yläasentoon, käytä vasenta jalkaa painamaan pystylukon avauspoljinta. Seuraavaksi ota kiinni sauvakokoonpanosta ja vedä eteenpäin kunnes sauvajärjestelmä kiinnittyy lukkoläppiin. Vapauta pystylukon avauspoljin.

9. Irrottaaksesi voimasuuttimen sauvasta aseta jalkasi kääntövarren yläpuolella olevaan vapautusvipuun.

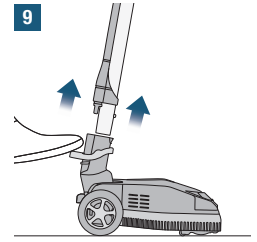
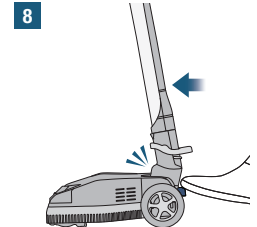
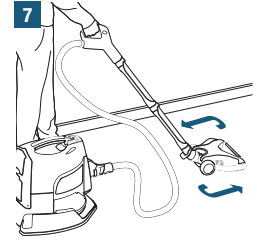
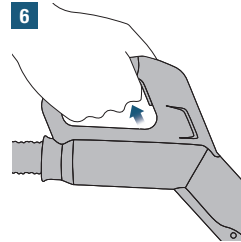
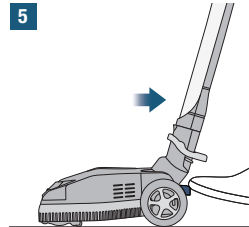
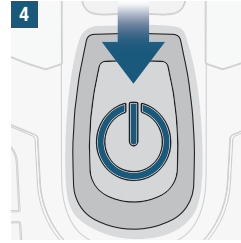
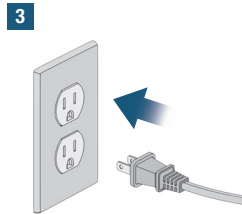
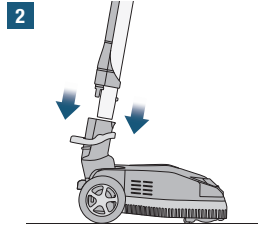

Vaihda Voimasuuttimen™ Hihna

Parhaan suorituskyvyn takaamiseksi suosittelemme vaihtamaan Rainbow voimasuuttimen hihnan 12-18 kuukauden välein tai kun puhdistustehossa huomataan heikentymistä. Voimasuuttimen mukana tulee yksi varahihna, joka voidaan helposti vaihtaa muutamassa minuutissa. Varahihna sijaitsee varahihnatilassa pohjalevyn alla. Lisää hihnoja saa ottamalla yhteyttä valtuutettuun Rainbow-jälleenmyyjään.

! VAROITUS: Irrota aina virtalähteestä ennen huoltotoimenpiteitä.

1. Käännä voimasuutin ylösalaisin. Paina molempia kiinnitysläppäjä samaan aikaan, vedä kiinnitysläpät ylös ja käännä pohjalevy voimasuuttimen etuosaa kohti irrottaaksesi pohjalevyn.
2. Tartu hinnakotelon oveen ja käännä sitä pohjalevyn taakse paljastaaksesi hihnan ja moottorin messinkipyörän.
3. Käyttämällä talttapäistä ruuvimeisseliä väännä harjarullan molempia päitä ylöspäin kunnes rulla irtoaa voimasuuttimesta.
4. Irrota hihna moottorin pyörästä ja irrota harjarulla voimasuuttimesta.
5. Heitä kulunut tai hajonnut hihna pois ja korvaa uudella hinnalla. Suuntaa uuden hihnan urat keskipyörän urien mukaisesti harjarullaan.
6. Suuntaa harjarulla niin, että harjakset ovat kuin kuvassa 6. Aseta harjarulla ja hihna messinkisen moottoripyörän yli niin, että uuden hihnan urat asetuvat messinkisen moottoripyörän uriin.
7. Huomio 'kahdeksankulmiomuoto' harjarullan päissä ja 'kahdeksankulmiomuotoiset' aukot voimasuuttimessa. Huomio myös kaksi 'kohdistusrajaa' 'kahdeksankulmiomuotoisissa' aukoissa voimasuuttimessa. Vedä harjarulla eteenpäin poistaaksesi löysät hinnasta pitääksesi hihnan messinkisessä moottoripyörässä. Aseta harjarulla niin, että 'kahdeksankulmiomuotoiset' päätytapit ovat 'kohdistusrajoissa'.
8. Käyttäen peukaloita paina 'kahdeksankulmiomuotoisia' päätytappeja eteenpäin kunnes harjarulla putoaa 'kahdeksankulmiomuotoisiin' aukkoihin voimasuuttimessa. Varmista, että 'kahdeksankulmiomuotoiset' päätytapit ovat paikallaan 'kahdeksankulmiomuotoisissa' aukoissa. Pyöritä harjarulla varmistaaksesi, että hihna on asennettu oikein harjarullan pyörään ja messinkiseen moottoripyörään.
9. Sulje hinnakotelon ovi kääntämällä sitä eteenpäin ja lukitsemalla se paikalleen.
10. Asenna pohjalevy paikalleen varmistaen, että etu- ja takaläpät kiinnittyvät täysin.
11. Hihnan vaihto on valmis.

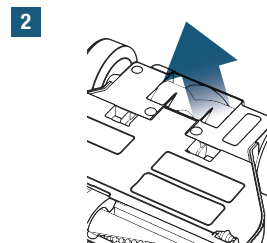
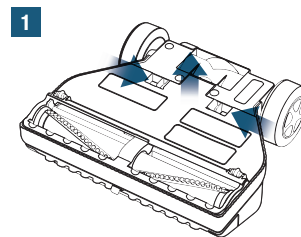

3

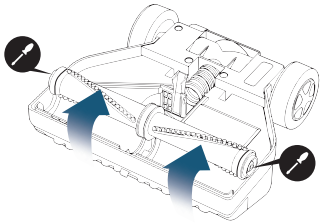

4

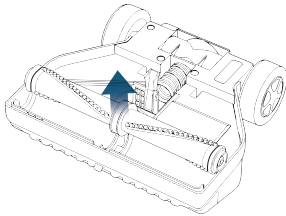

5A

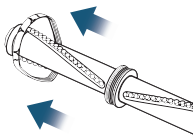

5B

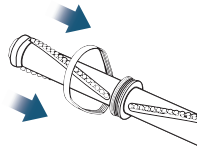

6

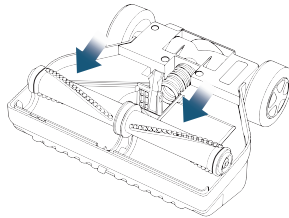

7A

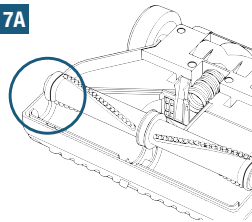

7B

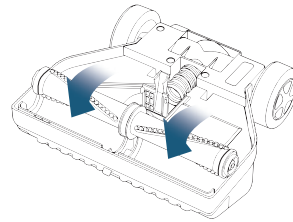

8

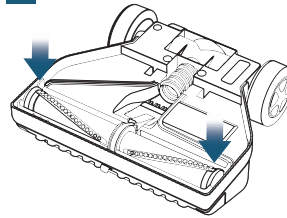

9

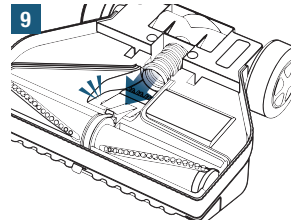

10

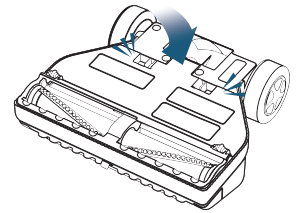

Ota yhteyttä valtuutettuihin
Rainbow-myyjiin
voimasuuttimen varaosiin ja
muihin osiin.



rainbowsystem.com

Rexair LLC | Troy, Michigan
© 2019 Rexair LLC | R17480AB-0